



AMPLIFICADORES MULTIBANDA
MULTIBAND AMPLIFIERS
AMPLIFICATORI MULTIBANDA



SERIE 904 SERIES

CÓDIGO-CODE-CODE		9049904			
MODELO-MODEL-MODELE		CA-461			
Número de entradas Number of inputs Numero ingressi		4			
Rango de frecuencia Frequency range Range di frequenza	Band	BIII/DAB	BIV	BV	UHF
	MHz	160-260	470-F1 ⁽¹⁾	F2-694 ⁽¹⁾	470-694
Ganancia Gain Guadagno	dB ±TOL	35±1,5			
Regulación de ganancia Adjustable gain range Rango di guadagno regolabile	dB	20	16		
Nivel de salida Output level Livello di uscita	dB μ V	114 (DIN45004B) 111 (IMD3 -66dB) AM-TV 123,5 (IMD3 -35dB) DVB-T 104 (IMD2 -60dB)			
Figura de ruido Noise figure Figura di rumore	dB ±TOL	4±1,5	8±1,5		
Pérdidas de retorno Return losses Perdite di ritorno	dB	≥10			
Tensión de salida Output voltage Tensione di uscita	Vdc	12			
	mA	50AUTO			
Tensión de red Mains voltage Tensione di rete	Vac	230±15% 50/60Hz			
	W	4			
Temperatura de funcionamiento Operating temperature Temperatura di funzionamento	°C	-10.. +65			
Índice de protección Protection index Indice di protezione		IP20			

DIN 45004B: 3 unequal carriers, IMD₃ at 60 dB

IMD₃-66 dB: 3 unequal carriers, EN 60728-5

IMD₂-60 dB: 2 equal carriers, EN 60728-5

Data published in compliance with the definitions and measurement methods of the following standards: EN 60728-3, EN-60728-4 and EN 60728-5

Se debe cargar la salida no utilizada con una carga RS-275 (COD. 9120011).

The unused output should be loaded with an RS-275 (COD. 9120011) load.

Le uscite devono essere chiuse con un carico RS-275 (COD. 9120011).

ENTRADAS CONFIGURABLES

CONFIGURABLE INPUTS

INGRESSI CONFIGURABILI

- (1) Configurable bajo pedido: (Canal final BIV / Canal inicial BV)
 (1) Configurable on request: (Last channel BIV / First channel BV)
 (1) Configurabile a richiesta: (Ultimo canal BIV / Primo canale BV)

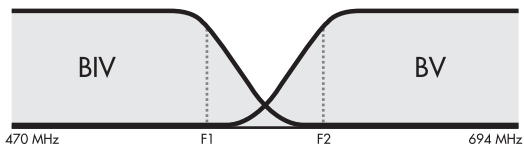

REDUCCIÓN DEL NIVEL DE SALIDA

REDUCTION OF THE OUTPUT LEVEL

ATTENUAZIONE LIVELLO DI USCITA

Canales Channels Canali	NIVEL DE SALIDA / OUTPUT LEVEL / LIVELLO DI USCITA											
		2	3	4	5	6	7	8	9	10	15	20
Nivel máximo Maximum level Livello massimo	dB μ V	114	112	110	109	109	108	108	107	107	105	104

DIN 45004B

AMPLIFICADOR CA-461

CA-461 AMPLIFIERS

AMPLIFICATORI CA-461

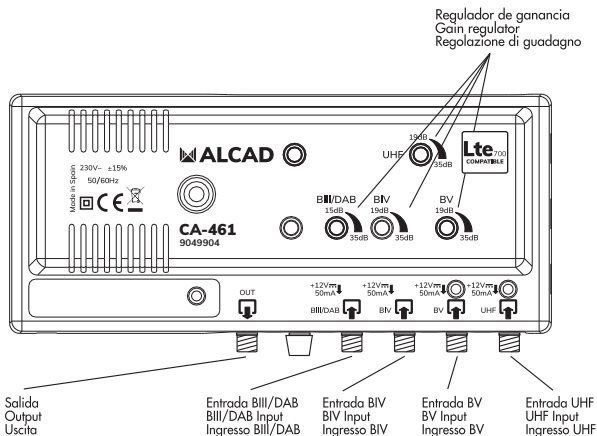

CÓMO FIJAR EL AMPLIFICADOR

HOW TO FIX THE AMPLIFIER

COME FISSARE L'AMPLIFICATORE

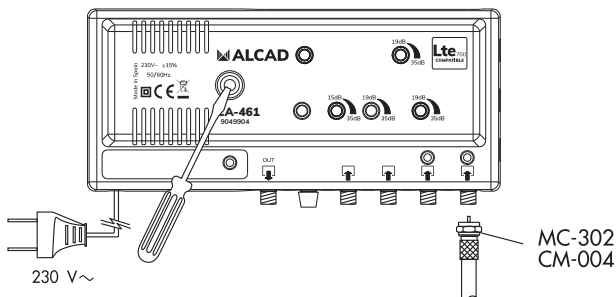

CÓMO ALIMENTAR UN PREAMPLIFICADOR

HOW TO FEED A PREAMPLIFIER

COME ALIMENTARE IL PREAMPLIFICATORE

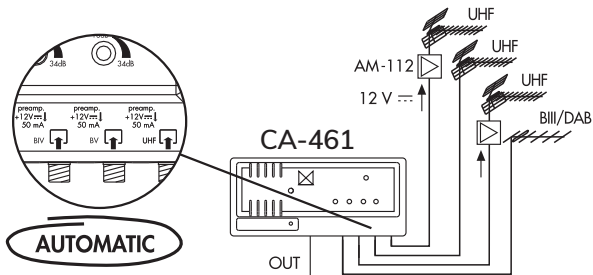

Sólo es posible alimentar dos preamplificadores a la vez

Just two preamplifiers can be fed at the same time

Massimo due preamplificatori possono essere alimentati contemporaneamente

INSTALCIÓN INDIVIDUAL

INDIVIDUAL INSTALLATION

IMPIANTI INDIVIDUALI

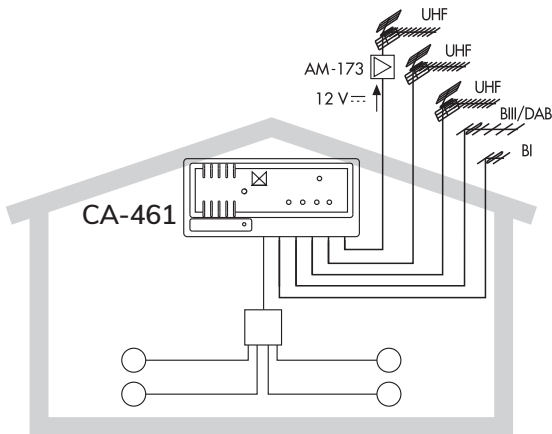

INSTALACIÓN COLECTIVA
MATV COLLECTIVE INSTALLATIONS
IMPIANTI CONDOMINIALI

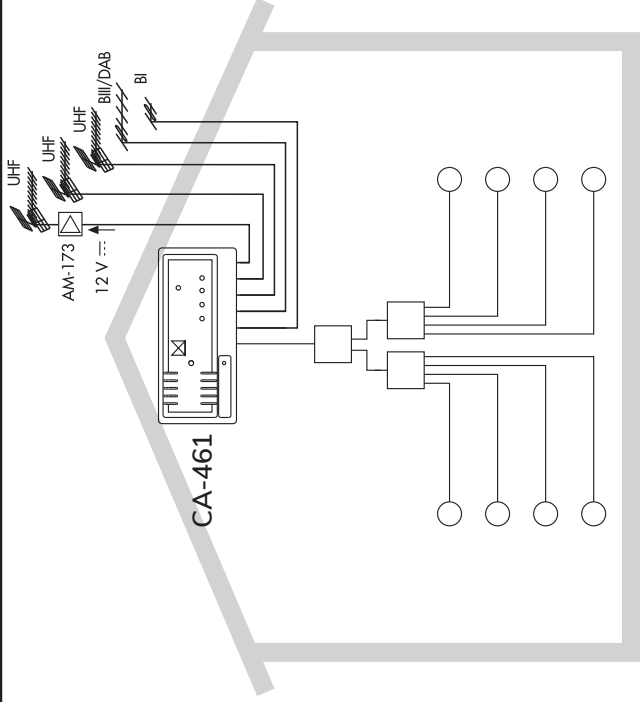

Instrucciones de seguridad

No exponga el alimentador a goteo o proyecciones de agua. No sitúe objetos llenos de líquido, como vasos, sobre el equipo. No sitúe fuentes de llama desnuda, tales como velas encendidas, sobre el equipo. No cubra las aberturas de ventilación del equipo con objetos, tales como periódicos, cortinas, etc. Instale el equipo dejando un espacio libre alrededor para disponer de una ventilación suficiente. Instale el equipo de modo que la clavija de red de alimentación o el conector del equipo sean fácilmente accesibles.

Safety Instructions

Do not place the power supply where water can drip or splash onto it. Do not place objects containing liquid, such as glasses, on the equipment. Do not place sources of naked flame, such as burning candles, on the equipment. Do not block the ventilation slots of the equipment with objects such as newspapers, curtains, etc. When installing the equipment, leave some free space around it to provide adequate ventilation. Install the equipment in such a way that the mains supply plug or the connector of the equipment can be easily reached.

Istruzioni per la sicurezza

Non esporre il dispositivo a sgocciolamento o proiecciones d'acqua. Non posizionare oggetti pieni di liquido, come ad esempio bicchieri, sul dispositivo. Non posizionare fonti di fiamma libera, come ad esempio candele accese, sul dispositivo. Non coprire le aperture di ventilazione del dispositivo con oggetti, quali ad esempio quotidiani, tende, ecc. Installare il dispositivo lasciando uno spazio libero intorno allo stesso, al fine di disporre di sufficiente ventilazione. Installare il dispositivo in modo che la clavija della rete di alimentazione o il connettore del dispositivo siano facilmente accessibili.

Especificaciones sujetas a modificación sin previo aviso

Specifications subject to modifications without prior notice

Les spécifications sont soumises à de possible modifications sans avis préalable